

# Uvedení do provozu ovladače Sommer SP900

## Vymazání paměti vysokofrekvenčního přijímače

1. Stiskněte tlačítko programování (1) a držte je stlačené.
  - o Po 5 sekundách začne blikat některá LED dioda – po dalších 10 sekundách se rozsvítí některá LED dioda.
  - o Po celkem 25 sekundách svítí všechny LED diody.
2. Uvolněte tlačítko programování (1).
  - o Proces vymazání je ukončen.

## Vymazání kanálů z vysokofrekvenčního přijímače

1. Stiskněte tlačítko programování (1) a držte je stlačené.
  - o 1× pro kanál 1, LED dioda (2.1) svítí.
  - o 2× pro kanál 2, LED dioda (2.2) svítí.
  - o 3× pro kanál 3, LED dioda (2.3) svítí.
  - o 4× pro kanál 4, LED dioda (2.4) svítí.
  - o Po 5 sekundách LED dioda svítí.
  - o Po dalších 10 sekundách LED dioda svítí.
2. Uvolněte tlačítko programování (1).
  - o Proces vymazání je ukončen.

## Naprogramování ručního ovladače



### POZOR!

Dálkové ovládání smí být použito pouze tehdy, když lze sledovat pohyb vrat a pokud se v prostoru pohybu nenacházejí žádné osoby nebo předměty.



### \*Upozornění!

Před prvním naprogramováním ručního ovladače vymažte paměť vysokofrekvenčního přijímače.

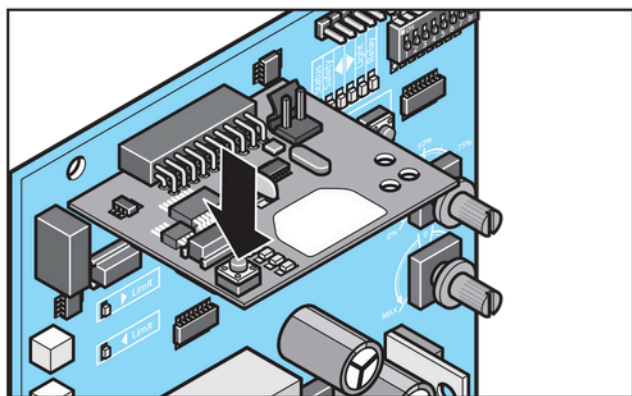

1. Stiskněte tlačítko programování.
  - o 1× pro kanál 1, LED dioda (2.1) svítí.
  - o 2× pro kanál 2, LED dioda (2.2) svítí.
  - o 3× pro kanál 3, LED dioda (2.3) svítí.
  - o 4× pro kanál 4, LED dioda (2.4) svítí.
  - o Pokud není do 10 sekund vyslán žádný kód, přepne se vysokofrekvenční přijímač do běžného provozu.
2. Držte požadované tlačítko ručního ovladače tak dlouho stisknuté, dokud LED dioda (2.1 / 2.2 / 2.3 / 2.4) nezhasne - podle toho, který kanál byl zvolen.
  - o LED dioda zhasne – programování je ukončeno.
  - o Ruční ovladač přenáší rádiový kód do vysokofrekvenčního přijímače.

3. Pro další programování ručního ovladače opakujte výše uvedené kroky. K dispozici je max. 112 paměťových míst na jeden vysokofrekvenční přijímač.

### Přerušování programovacího režimu:

Stisknete tlačítko programování (1) tolikrát, až již žádná LED dioda nesvítí nebo po dobu 10 sekund nezadávejte žádný příkaz.

## Vymazání ručního dálkového ovladače z vysokofrekvenčního přijímače

Pokud má být ruční dálkový ovladač z vysokofrekvenčního přijímače vymazán, musí se z bezpečnostních důvodů vymazat každé tlačítko a každá tlačítková kombinace dálkového ovladače!

1. Stiskněte tlačítko naprogramování (1) a držte je 5s stisknuté.
  - Některá z LED diod bliká.
2. Uvolněte tlačítko programování (1).
  - Vysokofrekvenční přijímač je v režimu mazání.
3. Stiskněte na ručním dálkovém ovladači tlačítko, jehož kód má být v přijímači vymazán.
  - LED dioda zhasne. Proces mazání je ukončen.
4. Proces opakujte pro všechna tlačítka a tlačítkové kombinace.

## Dokončení uvedení do provozu

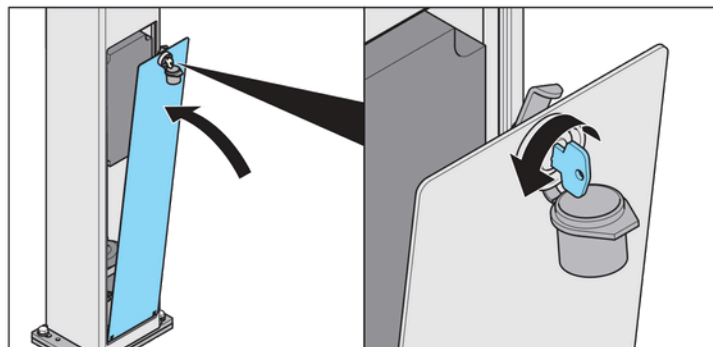

1. Zespoda nasadte revizní klapku a vyklopte ji nahoru.
  2. Uzavřete revizní klapku.
  3. Nasadte protiprachovou krytku.
    - Uvedení do provozu je dokončeno.
- o Dálkové ovládání smí být použito pouze tehdy, pokud lze sledovat pohyb vrat a pokud se v prostoru pohybu nenacházejí žádné osoby nebo předměty.